

TECH CONTROLLERS

HASZNÁLATI UTASÍTÁS

EU-T-4.1n

EU-T-4.2n

HU



TARTALOMJEGYZÉK

| | | |
|-------|--|----|
| I. | Biztonság..... | 3 |
| II. | Készülék leírás | 4 |
| III. | Hogyan telepítsük a szabályozót | 4 |
| 1. | EU-T-4.1n csatlakoztatási ábra | 6 |
| 2. | EU-T-4.2n csatlakoztatási diagram | 7 |
| IV. | EU-MW-3 vevő | 7 |
| V. | Beüzemelés..... | 8 |
| VI. | Hogyan használjuk a szabályozót | 8 |
| 1. | Működési alapelv | 8 |
| 2. | Üzem módok | 8 |
| 3. | A főképernyő nézete és leírása | 10 |
| 4. | Szabályozó funkciók | 12 |
| 4.1. | Fő menü..... | 12 |
| 4.2. | A hét napjai..... | 12 |
| 4.3. | Óra | 13 |
| 4.4. | Nappal..... | 13 |
| 4.5. | Éjszaka... .. | 13 |
| 4.6. | Billentyű zár | 13 |
| 4.7. | Optimum start | 13 |
| 4.8. | Automatikus kézi üzemmód | 14 |
| 4.9. | Heti program..... | 14 |
| 4.10. | Komfort hőmérséklet beállítása..... | 15 |
| 4.11. | Gazdaságos hőmérséklet beállítása | 16 |
| 4.12. | A hőmérséklet hiszterézisének beállítása | 16 |
| 4.13. | Hőmérséklet érzékelő kalibráció | 16 |
| 4.14. | Regisztráció | 16 |
| 4.15. | Szervíz menü | 16 |
| VII. | Műszaki adatok | 17 |

JG. 22.08.2023

*A képek és diagramok csak illusztrációs célokra szolgálnak.
A gyártó fenntartja magának a jogot, hogy bizonyos változtatásokat vezessen be.*

I. BIZTONSÁG

A készülék első használata előtt a felhasználó figyelmesen olvassa el az alábbi előírásokat. A kézikönyvben foglalt szabályok be nem tartása személyi sérülésekhez vagy a vezérlő károsodásához vezethet. A használati útmutatót biztonságos helyen kell tárolni további hivatkozás céljából.

A balesetek és hibák elkerülése érdekében gondoskodni kell arról, hogy minden, a készüléket használó személy megismerkedjen a vezérlő működési elvével és biztonsági funkcióival. Ha a készüléket eladja vagy más helyre kívánja helyezni, ügyeljen arra, hogy a használati útmutatót a készülékkel együtt tárolja, hogy minden potenciális felhasználó hozzáférjen az eszközzel kapcsolatos lényeges információkhoz.

A gyártó nem vállal felelősséget a gondatlanságból eredő sérülésekért vagy károkért; ezért a felhasználók kötelesek megtenni az ebben a kézikönyvben felsorolt szükséges biztonsági intézkedéseket életük és vagyonuk védelme érdekében.



FIGYELEM

- **Feszültség alatt lévő elektromos készülék!** Győződjön meg arról, hogy a szabályozó le van választva a hálózatról, mielőtt bármilyen, az áramellátással kapcsolatos tevékenységet végezne (kábelek csatlakoztatása, a készülék felszerelése stb.).
- A készüléket szakképzett villanyszerelőnek kell beszerelnie.
- A készüléket gyermekek nem használhatják.



FIGYELEM

- A készülék megsérülhet, ha villámcsapás éri. Vihar idején győződjön meg arról, hogy a csatlakozódugót kihúzza a tápegységből.
- A gyártó által meghatározottaktól eltérő felhasználás tilos.
- A készüléket rendszeresen ellenőrizni kell.

Előfordulhat, hogy a kézikönyvben leírt áruk változásai a 2021.05.28-i befejezést követően történtek. A gyártó fenntartja a jogot a szerkezet vagy a színek változtatására. Az illusztrációk további felszerelést is tartalmazhatnak. A nyomtatási technológia eltéréseket eredményezhet a megjelenített színekben.



Elkötelezettek vagyunk a környezet védelme mellett. Az elektronikai eszközök gyártása előírja, hogy gondoskodni kell a használt elektronikai alkatrészek és eszközök környezetbarát ártalmatlanításáról. Így bekerültünk a Környezetvédelmi Felügyelőség által vezetett nyilvántartásba. A terméken lévő áthúzott szemetesekuka szimbólum azt jelenti, hogy a terméket nem szabad a háztartási hulladékgyűjtő edényekbe kidobni. A hulladék újrahasznosítása segíti a környezet védelmét. A felhasználó köteles elhasznált berendezéseit egy gyűjtőhelyre leadni, ahol minden elektromos és elektronikus alkatrészt újrahasznosítanak.

II. KÉSZÜLÉK LEÍRÁS

Az EU-T-4.1N/EU-T-4.2N helyiség szabályozó a fűtőberendezés (pl. gáz-, olaj- vagy villanybojler vagy a kazánvezérlő) vezérlésére szolgál.

Fő feladata az előre beállított hőmérséklet fenntartása a lakásban úgy, hogy a kívánt hőmérséklet elérésekor jelzést küld a fűtő/hűtő berendezésnek (érintkezőnyílás).

A felett szoftver lehetővé teszi, hogy a szabályozó a funkciók széles skáláját lássa el:

- a beállított szobahőmérséklet fenntartása
- kézi üzemmód
- nappali/éjszakai program
- heti ütemezés
- Optimális indítás
- fűtés/hűtés
- Billentyű zár
- Automatikus kézi üzemmód

Vezérlő berendezés:

- előlap üvegből
- beépített hőmérséklet-érzékelő
- akkumulátorok

A szabályozó elérhető verziói:

- EU-T-4.1N - vezetékes
- EU-T-4.2N - vezeték nélküli (helyiségtermostát + EU-MW-3 vevő)

III. HOGYAN TELEPÍTSÜK A SZABÁLYOZÓT

A vezérlőt szakképzett villanyszerelőnek kell telepítenie.

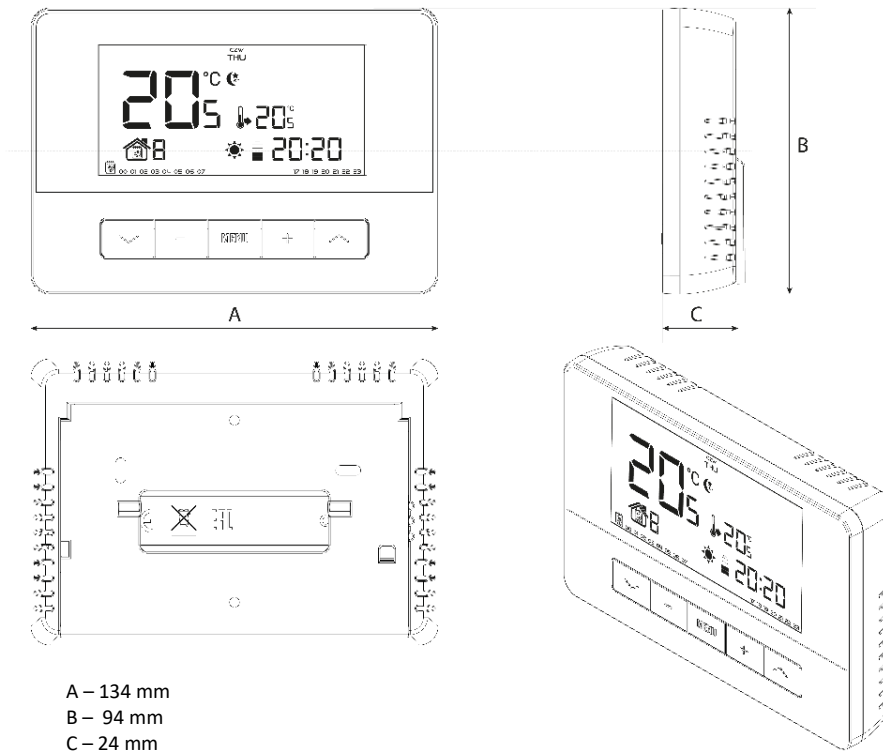

Használati utasítás

Az EU-T-4.1N/EU-T-4.2N szabályozó bárhol elhelyezhető (1), vagy falra szerelhető panelként használható (2).

1. A szabályozó megtámasztható egy állvánnyal, amelyet a hátlaphoz kell rögzíteni.

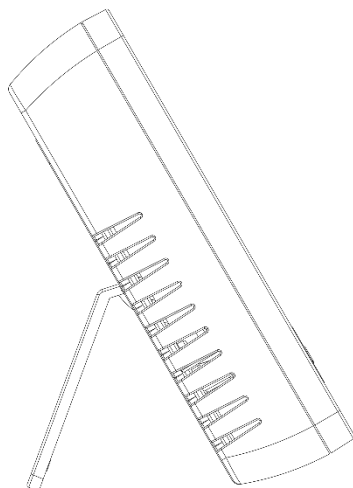

2. A szabályozó falra akasztásához óvatosan távolítsa el az állványt.

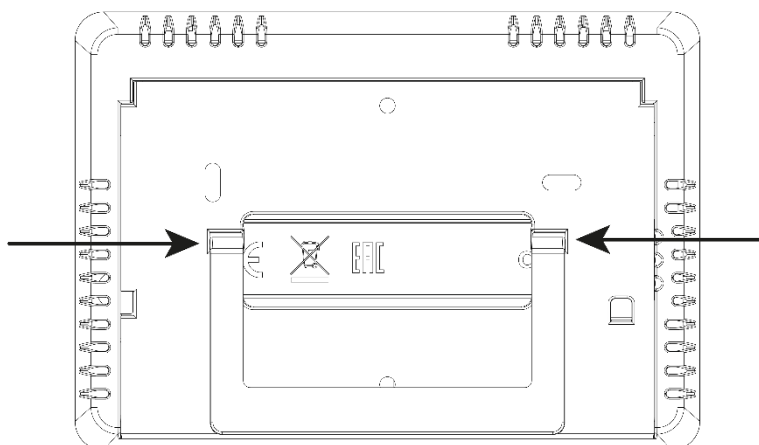

Az elemek behelyezéséhez távolítsa el a hátlapot.

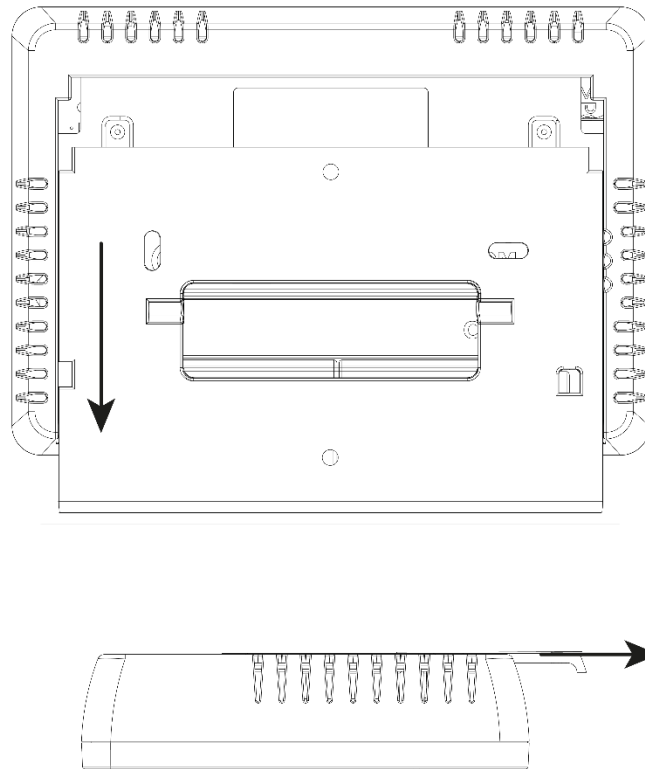

1. EU-T-4.1N CSATLAKOZTATÁSI ÁBRA

A helyiségszabályozót kéteres kábellel kell a fűtőberendezéshez vagy a CH kazán vezérlőhöz csatlakoztatni. Az alábbi ábra szemlélteti az eszközök csatlakoztatását.

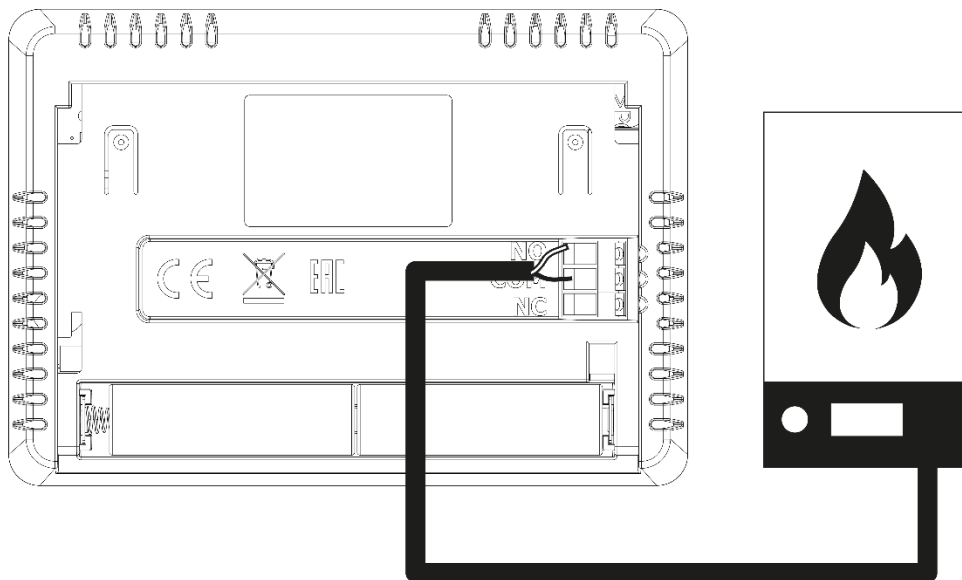

FIGYELEM

Ha a szivattyú gyártója külső főkapcsolót, biztosítékot vagy további kismegszakítót ír elő a telepítéshez, akkor a gyártó előírása szerint kell eljárni és nem szabad a szivattyút közvetlenül a szivattyúvezérlő kimenetekre csatlakoztatni.

A készülék károsodásának elkerülése érdekében további biztonsági áramkört kell alkalmazni a szabályozó és a szivattyú között. A gyártó a ZP-01 szivattyúadaptert ajánlja, amelyet külön kell megvásárolni.

Használati utasítás

2. EU-T-4.2N CSATLAKOZTATÁSI DIAGRAM

Vezeték nélküli kapcsolat esetén használja a fenti diagramokat - egy kéteres kommunikációs kábelt kell csatlakoztatni a vevő megfelelő portjaihoz.

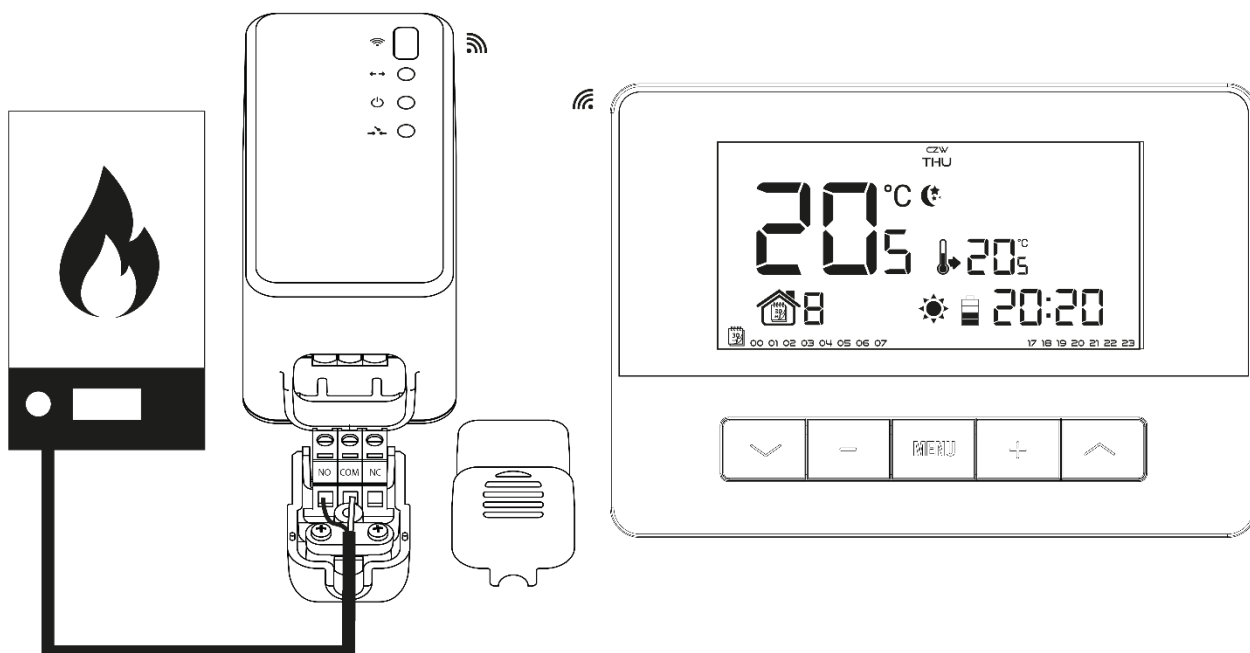

IV. EU-MW-3 VEVŐ

Az EU-T-4.2N szabályozó a fűtőberendezéssel (vagy a CH kazánvezérlővel) az EU-MW-3 vevőhöz küldött rádiójelen keresztül kommunikál. Egy ilyen vevő kéteres kábellel csatlakozik a fűtőberendezéshez (vagy a CH kazán vezérlőhöz), és rádiójellel kommunikál a helyiség szabályozóval.

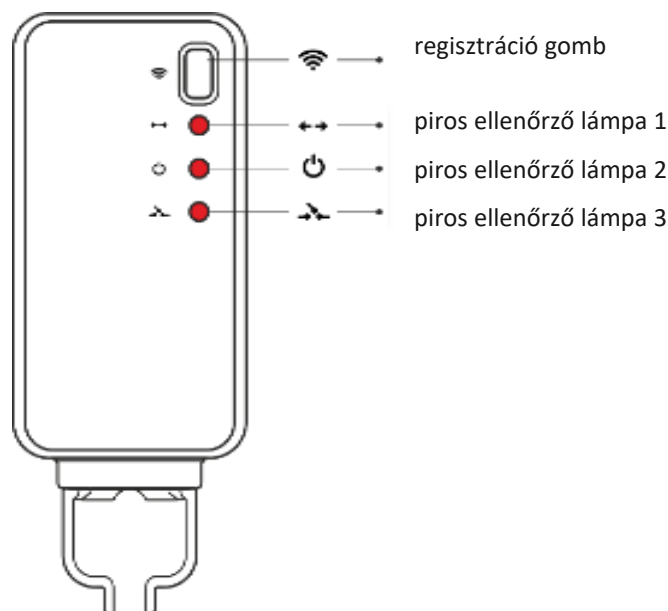

A vevőegység három ellenőrző lámpával rendelkezik:

- piros ellenőrző lámpa 1 – az adatvételt jelzi;
- piros ellenőrző lámpa 2 – a vevő működését jelzi;
- piros ellenőrző lámpa 3 – kigyullad, ha a helyiség hőmérséklete nem éri el a beállított értéket – a fűtőberendezés be van kapcsolva

MEGJEGYZÉS



Ha nincs kommunikáció (pl. lemerült akkumulátor miatt), a vevő 15 perc elteltével automatikusan kikapcsolja a fűtőberendezést.

Az EU-MW-3 vevő regisztrációja:

1. Nyomja meg a regisztrációs gombot az EU-MW-3 vevőn.
2. A relék regisztrálásához válassza ki a "Reg" funkciót az EU-T-4.2N szabályozó menüjében, és tartsa lenyomva a Menü gombot, vagy nyomja meg az egyik gombot ∇ \wedge . Az "Scs" üzenet azt jelenti, hogy a regisztráció sikeres volt, miközben regisztrációs hibát jelez az "Err" üzenet. A regisztráció mindkét esetben bármelyik gomb megnyomásával folytatható (kivéve az EXIT).

A regisztrált relék száma megjelenik a képernyőn. Ha a szabályozónak 6 regisztrált reléje van (maximum szám), lehetséges a regisztráció törlése, és megjelenik a "Del" üzenet. Az egyik gombbal ∇ \wedge válassza ki a megfelelő „igen” vagy „nem” opciót attól függően, hogy törölni kívánja-e a relé regisztrációját vagy sem.

V. BEÜZEMELÉS

A szabályozó megfelelő működéséhez kövesse az alábbi lépéseket a készülék első indításakor:

1. Helyezze be az elemeket - ehhez vegye le a hátlapot.
2. Csatlakoztassa a kéteres kábelt a szabályozó vagy a vevő megfelelő aljzataihoz.

VI. HOGYAN HASZNÁLJUK A SZABÁLYOZÓT

1. MŰKÖDÉSI ALAPELV

Az EU-T-4.1N/EU-T-4.2N szobaszabályozót úgy tervezték, hogy a beállított szobahőmérsékletet fenntartsa azáltal, hogy jelet küld a fűtőberendezés (érintkezőnyílás), ha a beállított szobahőmérsékletet elérte. Ilyen jel vétele után a fűtőberendezés le van tiltva (ha KF kazán vezérlőhöz csatlakozik, a KF kazán a jel vétele után készenléti üzemmódba kapcsol).

2. ÜZEMMÓDOK

A helyiség szabályozó a következő üzemmódok egyikében működhet:

- **Nappali/éjszakai üzemmód**

Ebben az üzemmódban az előre beállított hőmérsékleti érték az aktuális napszaktól függ. A felhasználó különböző hőmérsékleti értékeket állíthat be a nappali és az éjszakai időre (komfort hőmérséklet és gazdaságos hőmérséklet), valamint meghatározhatja a nappali és éjszakai üzemmódba való belépés pontos idejét.

Az üzemmód aktiválásához nyomja meg az egyik ∇ \wedge gombot, amíg a nappali/éjszakai mód ikon meg nem jelenik a főképernyőn.

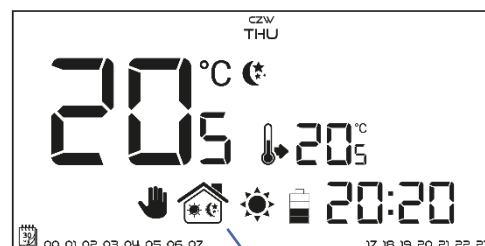

Nappali/éjszakai mód ikon

Heti ütemezés

Ez az üzemmód lehetővé teszi a felhasználó számára, hogy meghatározza azt az időt, amikor az előre beállított komfort hőmérséklet és az előre beállított gazdaságos hőmérséklet érvényesüljön. A felhasználó 9 különböző programot állíthat be, három csoportra osztva:

Használati utasítás

- **PROGRAMOK 1÷3** – a napi hőmérsékleti értékek a hét minden napjára beállítva;
- **PROGRAMOK 4÷6** – a napi hőmérsékleti értékek külön vannak beállítva a hétköznapokra (hétfő-péntek) és a hétvégére (szombat-vasárnap);
- **PROGRAMOK 7÷9** – a napi hőmérsékleti értékek a hét minden napjára külön-külön beállítva.

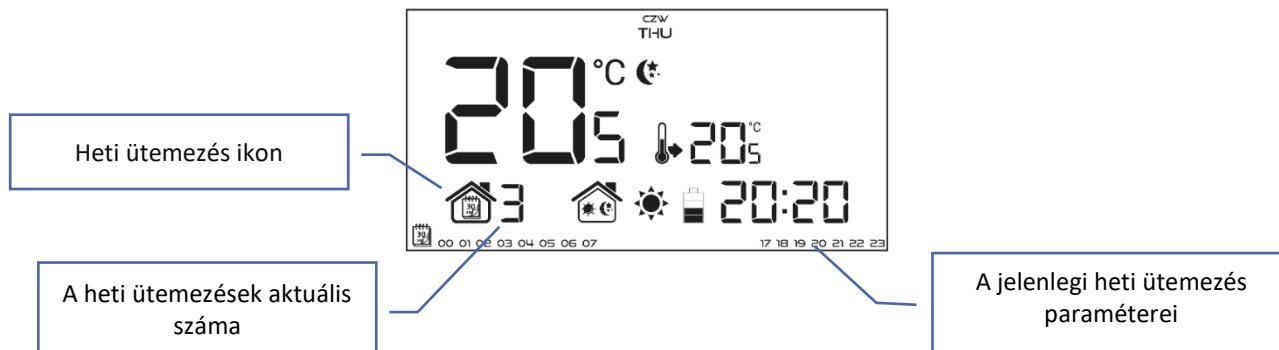

* A kijelző mutatja azokat az órákat, amikor a komfort hőmérséklet érvényes. A fennmaradó időszakban gazdaságos hőmérséklet érvényes.

Az üzemmód aktiválásához nyomja meg az egyik gombot, amíg a heti vezérlő ikon meg nem jelenik a főképernyőn.

• Kézi üzemmód

Ebben az üzemmódban az előre beállított hőmérséklet manuálisan beállítható a főképernyő nézetéből a plusz/mínusz gombok használatával. (+ -). A kézi üzemmód automatikusan aktiválódik, ha e gombok valamelyikét megnyomja. A kézi üzemmód aktiválása után az előző üzemmód alvó üzemmódba lép a következő előre programozott hőmérséklet-változásig. A kézi üzemmódot az alábbi gombok valamelyikének megnyomásával lehet kikapcsolni: ^ v

1. példa – kézi üzemmód aktiválása nappali/éjszakai módban

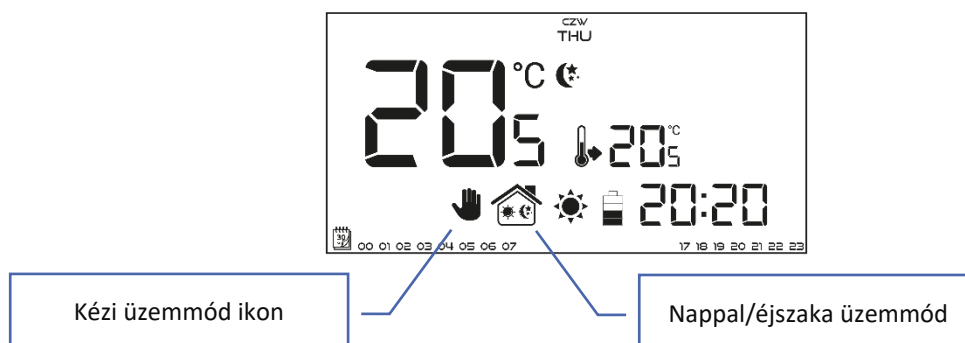

Ha a nappali/éjszakai üzemmód aktív, a felhasználó a plusz/mínusz gomb (+ -) megnyomásával módosítja az előre beállított hőmérsékletet, ami automatikusan aktiválja a kézi üzemmódot. A vezérlő visszatér nappali/éjszakai üzemmódba, amikor a nappali idő éjszakra vált (vagy fordítva), vagy amikor a felhasználó megnyomja az egyik gombot:

^ v .

2. példa - kézi üzemmód aktiválása heti ütemezés módban

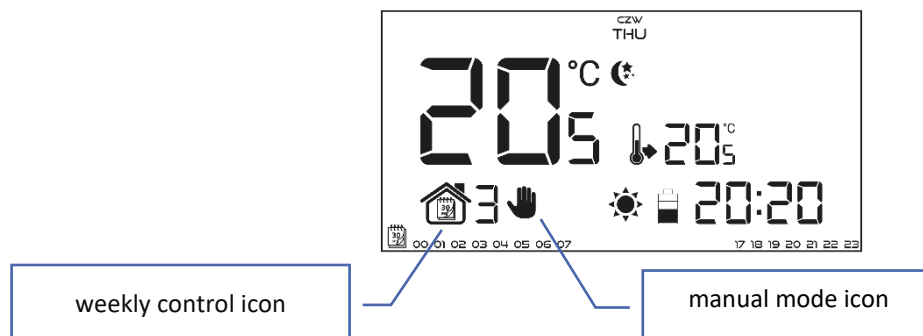

Ha a Heti szabályozási mód aktív, a felhasználó módosítja az előre beállított hőmérsékletet a plusz/mínusz gomb (+ -) megnyomásával, ami automatikusan aktiválja a kézi üzemmódot. A vezérlő visszatér Heti vezérlés módba, ha a heti ütemezés szerint a nappali idő éjszakaira vált (vagy fordítva), vagy amikor a felhasználó megnyomja valamelyik gombot ✓

3. A FŐKÉPERNYŐ NÉZETE ÉS LEÍRÁSA

A felhasználó gombokkal kezeli a készüléket. Egy paraméter szerkesztése közben a többi ikon nem jelenik meg.

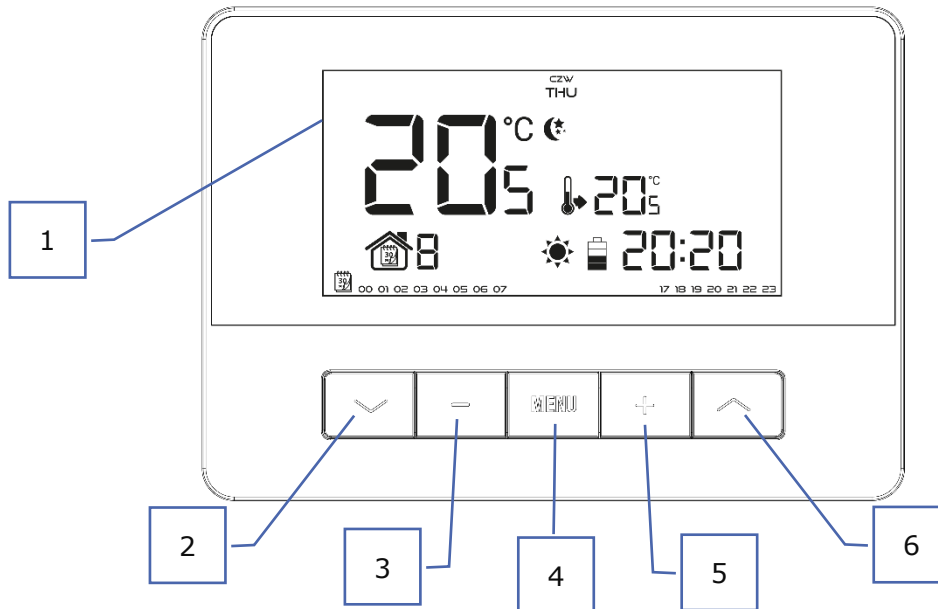





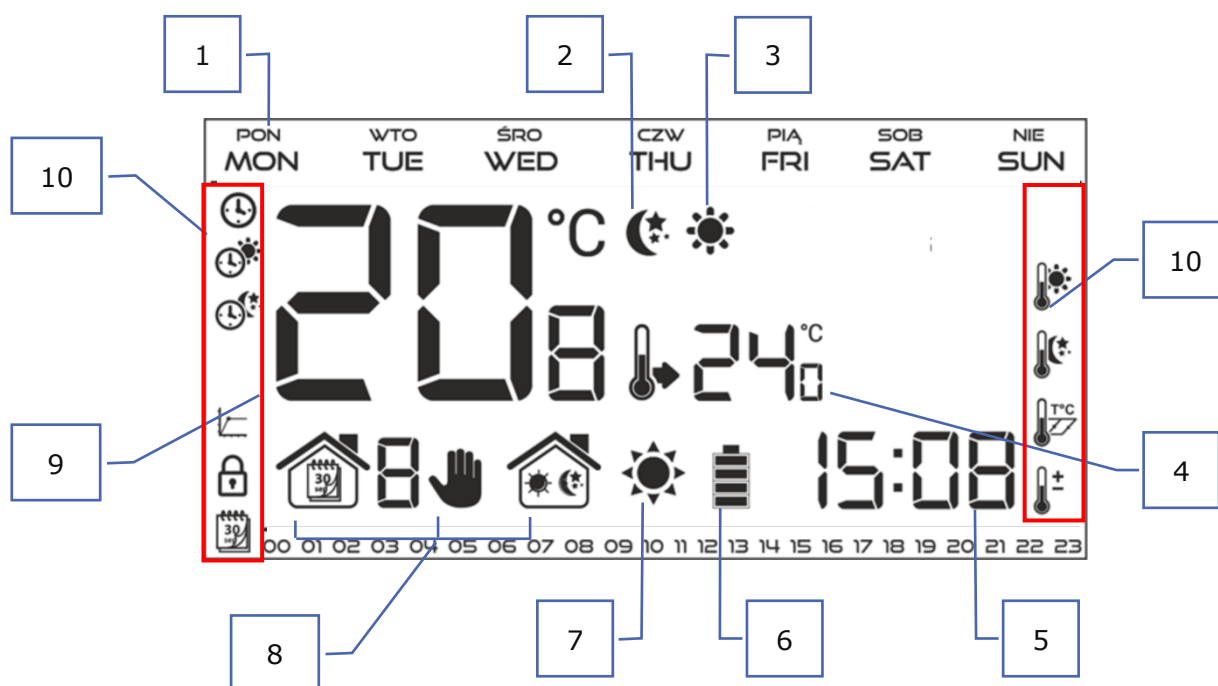





1. Kijelző
2. ✓ - a főképernyőn ezzel a gombbal aktiválhatja a heti vezérlési módot. A vezérlő menüjében ezzel a gombbal válthat a funkciók között.
3. Mínusz gomb (-) – a főképernyő nézetében – nyomja meg ezt a gombot, hogy kézi üzemmódba váltson és csökkentse az előre beállított hőmérsékleti értéket. A vezérlő menüjében ezzel a gombbal módosíthatja a paraméterbeállításokat, beírhatja a szervizkódot stb.
4. MENU – tartsa lenyomva ezt a gombot, hogy belépjen a vezérlő menüjébe. A paraméterek szerkesztése közben nyomja meg és tartsa lenyomva ezt a gombot a változtatások megerősítéséhez és a főképernyő nézetéhez való visszatéréshez.
5. Plusz gomb (+) – a fő képernyő nézetben – nyomja meg ezt a gombot, hogy kézi üzemmódba váltson és növelje az előre beállított hőmérsékleti értéket. A vezérlő menüjében ezzel a gombbal módosíthatja a paraméterbeállításokat, beírhatja a szervizkódot stb.
6. ^ - a főképernyő nézetben ezzel a gombbal aktiválhatja a nappali/éjszakai módot. A vezérlő menüjében ezzel a gombbal válthat a funkciók között.

Használati utasítás







1. A hét napja
2. Egy ikon, amely az aktuális gazdaságos hőmérsékletről tájékoztat (a heti szabályozásból vagy a nappali/éjszakai üzemmód beállításaiából).
3. Egy ikon, amely az aktuális komforthőmérsékletről tájékoztat (a heti szabályozás vagy a nappali/éjszakai üzemmód beállításai).
4. Előre beállított szobahőmérséklet
5. Idő
6. Vajas szint
7. A helyiség hűtését/fűtését jelző ikon. Az animáció a kiválasztott üzemmódtól függően eltérő lehet:
 - Fűtési mód – az ikon villog, ha nem érte el az előre beállított hőmérsékletet; az előre beállított hőmérséklet elérésekor állandó.
 - Hűtési mód – az ikon forog, ha a hőmérséklet meghaladja az előre beállított értéket; állandó, ha elérte az előre beállított hőmérsékletet.
8. Jelenlegi üzemmód:
 - a. Heti
 - b. Kézikönyv
 - c. Nappal éjszaka
9. Aktuális Szobahőmérséklet
10. Paraméter ikonok (lásd: táblázat lent)

| Paraméter ikonok: | | | |
|---|--|---|-----------------------------------|
|  | Óra beállítása |  | Heti ütemezés beállítása |
|  | Nappal... |  | Komfort hőmérséklet |
|  | Éjszaka... |  | Gazdaságos hőmérséklet |
|  | Optimum start / fűtési / hűtési mód kiválasztása (a szervíz menüben) |  | Hiszterézis |
|  | Szervíz menü |  | Hőmérséklet érzékelő kalibrációja |

4. SZABÁLYOZÓ FUNKCIÓK

A felhasználó az összes gomb segítségével navigálhat a menüstruktúrában. Egyes paraméterek szerkesztéséhez nyomja meg és tartsa lenyomva a MENU gombot.

Ezután nyomja meg a  gombot a vezérlő funkcióinak megtekintéséhez – a szerkesztett paraméter villog, míg a többi paraméter nem jelenik meg. Használja a plusz és mínusz gombokat (+ -) a paraméterbeállítások módosításához. Nyomja meg a  változtatások megerősítéséhez, és lépjen tovább a következő paraméter szerkesztéséhez, vagy nyomja meg a  és  gombot a változtatások megerősítéséhez és az előző paraméterhez való visszatéréshez, vagy nyomja meg és tartsa lenyomva a MENU gombot a megerősítéshez és a főképernyő nézetéhez való visszatéréshez - a heti vezérlési beállítások szerkesztésén kívül.

4.1. FŐ MENÜ

MENÜ

Hét napjai
 Óra
 Nappal...
 Éjszaka...
 Billentyű zár
 Optimum start
 Automatikus kézi üzemmód
 Heti program
 Komfort hőmérséklet beállítása
 Gazdaságos hőmérséklet beállítása
 Hiszterézis
 Kalibráció
 Regisztráció (EU-T-4.2n)
 Szervíz menü

4.2. A HÉT NAPJAI

A főmenübe való belépés után nem jelenik meg minden olyan ikon, amely nem kapcsolódik a szerkesztett paraméterhez. Az első paraméter a hét napja.

Nyomja meg a + vagy - gombot, amíg a hét aktuális napja meg nem jelenik a képernyőn. Nyomja meg a  megerősítéshez és lépjen a következő paraméterre, vagy nyomja meg és tartsa lenyomva a MENU gombot a megerősítéshez és a főképernyő nézetéhez való visszatéréshez.

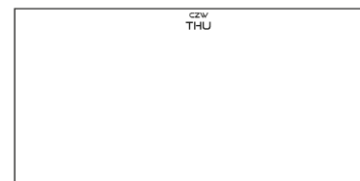

Használati utasítás

4.3. ÓRA

Az aktuális idő beállításához lépjen be a menübe, és nyomja meg a ∇ vagy \wedge gombot, amíg az időbeállító képernyő meg nem jelenik a képernyőn.

A + vagy - megnyomásával állítsa be az órát és a percet. Nyomja meg a ∇ megerősítéshez.

Nyomja meg a ∇ megerősítéshez és lépjen a következő paraméterre, vagy nyomja meg és tartsa lenyomva a MENU gombot a megerősítéshez és a főképernyő nézetéhez való visszatéréshez.

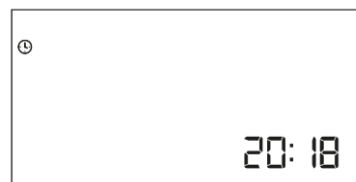

4.4. NAPPAL...

Ez a funkció lehetővé teszi a felhasználó számára, hogy meghatározza a nappali üzemmódba való belépés pontos idejét. Ha a nappali/éjszakai üzemmód aktív, a komforthőmérséklet nappal érvényes. A paraméter konfigurálásához nyomja meg a ∇ vagy \wedge gombot, amíg meg nem jelenik a Day from... beállítási képernyő.

A + vagy - gomb megnyomásával állítsa be a nappali üzemmód aktiválásának óráját és percét.

Nyomja meg a ∇ megerősítéshez és lépjen a következő paraméterre, vagy nyomja meg és tartsa lenyomva a MENU gombot a megerősítéshez és a főképernyő nézetéhez való visszatéréshez.



4.5. ÉJSZAKA...

Ez a funkció lehetővé teszi a felhasználó számára, hogy meghatározza az éjszakai üzemmódba való belépés pontos idejét. Ha a nappali/éjszakai üzemmód aktív, éjszaka gazdaságos hőmérséklet érvényesül. Ennek a paraméternek a konfigurálásához nyomja meg a ∇ vagy \wedge gombot, amíg meg nem jelenik a Night from... beállítási képernyő. A + vagy - gomb megnyomásával állítsa be az éjszakai üzemmód aktiválásának óráját és percét.

Nyomja meg a ∇ megerősítéshez és lépjen a következő paraméterre, vagy nyomja meg és tartsa lenyomva a MENU gombot a megerősítéshez és a főképernyő nézetéhez való visszatéréshez.

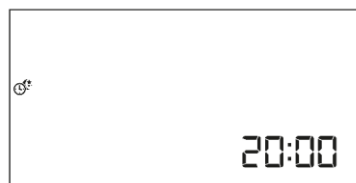

4.6. BILLENTYŰ ZÁR

In order to activate the button lock, press MENU until a padlock icon appears. Use one of the buttons ∇ or \wedge to select ON. In order to unlock the buttons, press and hold the buttons ∇ \wedge at the same time, select the button lock function and select OFF.

A gombzár aktiválásához nyomja meg a MENU gombot, amíg meg nem jelenik egy lakat ikon. A ∇ vagy \wedge a gombok egyikével válassza ki az ON lehetőséget. A feloldás érdekében nyomja meg és tartsa lenyomva ∇ \wedge a gombokat egyszerre, válassza ki a gombzár funkciót, majd válassza az OFF lehetőséget.



4.7. OPTIMUM START

Az Optimum Start egy intelligens rendszer, amely szabályozza a fűtési/hűtési folyamatot. Ez magában foglalja a fűtési/hűtési rendszer hatékonyságának folyamatos figyelését és az információk felhasználását a fűtési/hűtési folyamat előzetes aktiválására a beállított hőmérséklet elérése érdekében.

A rendszer nem igényel felhasználói beavatkozást. Pontosan reagál minden olyan változásra, amely befolyásolja a fűtési rendszer hatékonyságát. Ha például a fűtési rendszerben változtatásokat vezettek be, és a ház gyorsabban melegszik fel, mint korábban, az Optimum start rendszer felismeri a változásokat a következő előre programozott hőmérséklet-változásnál (komfortból gazdaságosra) és a következő ciklusban. a fűtési rendszer aktiválása megfelelően késik, csökkentve a kívánt hőmérséklet eléréséhez szükséges időt.

Szobahőmérséklet -
OPTIMUM START kikapcsolva:

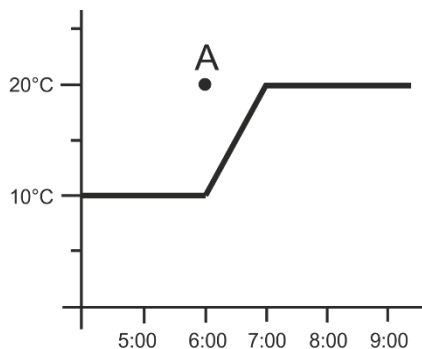

Szobahőmérséklet -
OPTIMUM START bekapcsolva:

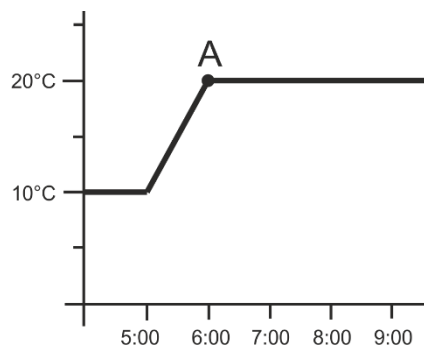

A – előre programozott váltás gazdaságos hőmérsékletről komfort hőmérsékletre

Ennek a funkciónak az aktiválása azt jelenti, hogy az előre beállított hőmérséklet komfortról gazdaságosra vagy fordítva történő előre programozott változásakor az aktuális szobahőmérséklet közel van a kívánt értékhez.

A paraméter konfigurálásához nyomja meg az egyik \checkmark/\wedge gombot, amíg az Optimális indítás beállítás panel meg nem jelenik a képernyőn.

Használja a + vagy - gombot az Optimális indítás funkció be- vagy kikapcsolásához (BE/KI).

Nyomja meg a \checkmark megerősítéshez, és lépjen tovább a következő paraméter szerkesztéséhez, vagy nyomja meg és tartsa lenyomva a MENU gombot a megerősítéshez és a főképernyő nézetéhez való visszatéréshez.



4.8. AUTOMATIKUS KÉZI ÜZEMMÓD

Ez a funkció lehetővé teszi a kézi üzemmód vezérlését. Ha ez a funkció aktív (ON), a kézi üzemmód automatikusan letiltásra kerül, ha az előző üzemmódból származó előre programozott változtatást hajtanak végre.

Ha a funkció le van tiltva (OFF), a kézi üzemmód az előre beprogramozott változtatásoktól függetlenül aktív marad.

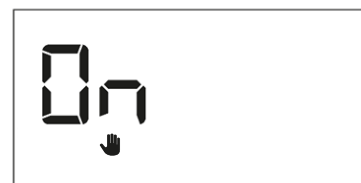

4.9. HETI PROGRAM

Ez a funkció az aktuális heti vezérlőprogram megváltoztatására és a heti programok szerkesztésére szolgál.

- **A heti programszám megváltoztatása**

Ha a heti vezérlés engedélyezve van (lásd: VII.2. Üzem módok), az aktuális program aktiválódik. Az aktuális programszám kiválasztásához lépjen be a menübe, és nyomja meg a \checkmark vagy \wedge gombot, amíg meg nem jelenik a heti programbeállítás képernyő.

A MENU gomb nyomva tartásával a felhasználó megnyitja a programválasztó képernyőt. Minden alkalommal, amikor a felhasználó lenyomva tartja a MENU gombot, a program száma megváltozik. Amikor a kívánt szám megjelenik a képernyőn, nyomja meg a MENU gombot – a vezérlő visszatér a főképernyő nézetéhez, és a kiválasztott programszám beáll.

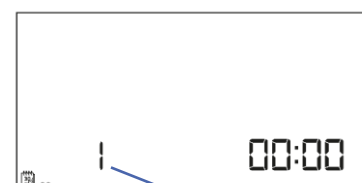

heti programszám

- **Hogyan konfiguráljuk a heti programokat**

A heti program lehetővé teszi a felhasználó számára, hogy meghatározza azt az időt, amikor a komfort hőmérséklet és a gazdaságos hőmérséklet érvényesül. A programszámtól függően a felhasználó beállíthat napi hőmérsékleti értékeket a hét minden napjára (1÷3-as programok), a hétköznapokra és a hétvégére külön-külön (4÷6-os programok), valamint a hét minden napjára külön-külön (7÷-programok). 9).

Az aktuális programszám kiválasztásához lépjen be a menübe, és nyomja meg a \checkmark vagy \wedge gombot, amíg meg nem jelenik a heti programbeállítás képernyő.

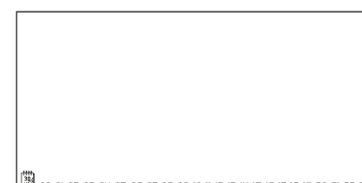

Használati utasítás

1. LÉPÉS – KIVÁLASZD A SZERKESZTENDŐ PROGRAMOT

A MENU gomb nyomva tartásával a felhasználó megnyitja a programszerkesztő képernyőt. Minden alkalommal, amikor a felhasználó lenyomva tartja a \wedge gombot, a program száma megváltozik. Amikor a kívánt szám megjelenik a képernyőn, a felhasználó megkezdheti a paraméterek szerkesztését.

heti programszám

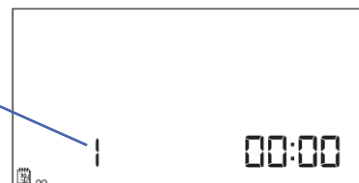

2. LÉPÉS – A HÉT NAPJÁNAK KIVÁLASZTÁSA

Ha a felhasználó 1÷3 programokat szeretne szerkeszteni, nincs lehetőség a hét egyes napjainak kiválasztására, mivel a beállítás minden napra vonatkozik.

Ha a felhasználó 4÷6 programokat szeretne szerkeszteni, lehetőség van a hétköznapok és a hétvégi beállítások külön szerkesztésére. Nyomja meg röviden a \vee vagy \wedge a gombokat a kiválasztáshoz.

Ha a felhasználó 7÷9-es programokat szeretne szerkeszteni, lehetőség van az egyes napokra vonatkozó beállítások külön szerkesztésére. Nyomja meg a \vee vagy \wedge a gombokat röviden egy nap kiválasztásához.

hétfő paramétereinek szerkesztése



A MENU gombot használatával kiválaszthatja, hogy mely napokon induljon az adott program.

3. LÉPÉS – A KOMFORT VAGY GAZDASÁGOS HŐMÉRSÉKLET BEÁLLÍTÁSA AZ EGYES ÓRÁHOZ

A szerkesztett óra megjelenik a vezérlő képernyőjén. A hozzárendeléshez komfort hőmérséklet, nyomja meg a plusz gombot (+). A gazdaságos hőmérséklet kiválasztásához nyomja meg a mínusz gombot (-).

A heti program paramétereit a képernyő alján jelennek meg: azok az órák, amelyekhez komforthőmérséklet van hozzárendelve, nem jelennek meg.

szerkesztett óra



Példa:

A következő képernyőkép a 2. számú program napi

beállításait mutatja be. 7 hétfőre

24⁰⁰-01⁵⁹- gazdaságos hőmérséklet

02⁰⁰-06⁵⁹- komfort hőmérséklet

07⁰⁰-14⁵⁹- gazdaságos hőmérséklet

15⁰⁰-21⁵⁹- komfort hőmérséklet

22⁰⁰-00⁵⁹- gazdaságos hőmérséklet

hétköznapok szerkesztése



MEGJEGYZÉS

Amikor a felhasználó befejezi a szerkesztési folyamatot a MENU gomb megnyomásával, a vezérlő visszatér a főképernyő nézetéhez, és ez a program lesz kiválasztva aktuális programként.

4.10. KOMFORT HŐMÉRSÉKLET BEÁLLÍTÁSA

Az előre beállított komfort hőmérséklet heti szabályozási módban és nappali/éjszakai üzemmódban használatos. Nyomja meg az egyik \vee/\wedge gombot, amíg a komfort hőmérséklet változás képernyő meg nem jelenik a képernyőn. Nyomja meg a + vagy - gombot a kívánt hőmérséklet beállításához.

Nyomja meg a \vee megerősítéshez és lépjen a következő paraméterre, vagy nyomja meg és tartsa lenyomva a MENU gombot a megerősítéshez és a főképernyő nézetéhez való visszatéréshez.



4.11. GAZDASÁGOS HŐMÉRSÉKLET BEÁLLÍTÁSA

A beállított gazdaságos hőmérséklet heti szabályozási módban és nappali/éjszakai üzemmódban használatos. Nyomja meg az egyik ∇/\wedge gombot a gazdaságos hőmérséklet-változás képernyőjéig megjelenik a képernyőn. Nyomja meg a + vagy - gombot a kívánt hőmérséklet beállításához.

Nyomja meg a ∇ megerősítéshez és lépjen a következő paraméterre, vagy nyomja meg és tartsa lenyomva a MENU gombot a megerősítéshez és a főképernyő nézetéhez való visszatéréshez.



4.12. A HŐMÉRSÉKLET HISZTERÉZISÉNEK BEÁLLÍTÁSA

A szobahőmérséklet hiszterézis az előre beállított hőmérséklet túrését határozza meg, amelynél a hűtés vagy fűtés aktiválódik (0,2 ÷ 4° tartományban).

A hiszterézis beállításához nyomja meg az egyik ∇/\wedge gombot, amíg a hiszterézis beállításai meg nem jelennek a képernyőn. A + vagy - gombbal állítsa be a kívánt hiszterézis értéket.

Nyomja meg a ∇ megerősítéshez és lépjen a következő paraméterre, vagy nyomja meg és tartsa lenyomva a MENU gombot a megerősítéshez és a főképernyő nézetéhez való visszatéréshez.



Példa:

Beállított hőmérséklet: 23°C

Hiszterézis: 1°C

A szobaszabályozó csak akkor jelzi, hogy a hőmérséklet túl alacsony, ha a helyiség hőmérséklete 22 °C-ra esik.

4.13. HŐMÉRSÉKLET ÉRZÉKELŐ KALIBRÁCIÓ

A szabályozó felszerelésekor vagy hosszabb használat után történik, ha a belső érzékelő által mért helyiség hőmérséklet eltér a tényleges hőmérséklettől. A kalibrációs beállítási tartomány -10°C és +10°C között van, 0,1°C pontossággal.

Nyomja meg az egyik ∇/\wedge gombot, amíg az érzékelő kalibrációs panel meg nem jelenik a képernyőn. Használja a + és – billentyűket a korrekció meghatározásához.

Nyomja meg a ∇ megerősítéshez, és lépjen tovább a következő paraméter szerkesztéséhez, vagy nyomja meg és tartsa lenyomva a MENU gombot a megerősítéshez és a főképernyő nézetéhez való visszatéréshez.

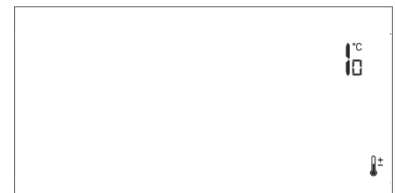

4.14. REGISZTRÁCIÓ

A funkciók leírása a IV. fejezetben található. Vezeték nélküli vezérlő vevő.

4.15. SZERVÍZ MENÜ

A vezérlő szervizmenüjének bizonyos funkciói kóddal vannak biztosítva. Paramétereik beállításához a ∇/\wedge képernyőn a Szerviz menü beállításainak egyikét kell megnyomni.

A szervizmenü megtekintéséhez a – 215 kód beírása szükséges. A + vagy – gombbal válassza ki az első számjegyet (2), majd nyomja meg a MENU gombot a megerősítéshez. Kövesse ugyanazokat a lépéseket a fennmaradó két számjegy kiválasztásához. Nyomja meg a gombot \wedge a kód megerősítése.



- **Fűtés HEAT/hűtés COOL üzemmód**

Ezzel a funkcióval a felhasználó kiválaszthatja a helyiség szabályozó üzemmódját:



COOL - a hűtőrendszer vezérlése



HEAT - a fűtési rendszer szabályozása

Használati utasítás

Nyomja meg a + vagy - gombot a kívánt rendszertípus kiválasztásához. Nyomja meg a \checkmark / \wedge megerősítéshez, és lépjen tovább egy másik paraméter szerkesztéséhez a szervizmenüben, vagy nyomja meg és tartsa lenyomva a MENU gombot a megerősítéshez, hogy visszatérjen a főképernyő nézetéhez.

- **A minimális (T1) és maximális (T2) előre beállított hőmérséklet szerkesztése**

Ez a funkció lehetővé teszi a felhasználó számára, hogy beállítsa a minimális (T1) és a maximális (T2) előre beállított szobahőmérsékletet. Válassza ezt opció - a paraméter villogni kezd. A + vagy - gombokkal állítsa be a hőmérsékletet. A megerősítéshez nyomja meg a MENU gombot (erősítse meg és lépjen tovább a következő paraméter szerkesztéséhez), vagy nyomja meg az EXIT gombot a megerősítéshez és a főképernyő nézetéhez való visszatéréshez.

- **Optimális indítási kalibrálás**

Az optimális indítási kalibráció akkor indul el, amikor a szabályozó érzékeli a fűtési igényt a beállított hőmérséklet eléréséhez, az Optimum start funkció bekapcsolásával.

- **Gyári beállítások**

Ezzel a funkcióval a felhasználó visszaállíthatja a gyári beállításokat. Ehhez válassza ki a Def funkciót, és nyomja meg a MENU gombot a megerősítéshez. Ezután a + vagy - gombokkal válassza ki az IGEN-t, és hagyja jóvá a MENU megnyomásával.

VII. MŰSZAKI ADATOK

| | EU-T-4.1N | EU-T-4.2N |
|--|--|------------------|
| Tápfeszültség | 2xAA, 1,5V elem | 2xAA, 1,5V elem |
| Helyiség hőmérséklet beállítási skála | 5°C ÷ 35°C | 5°C ÷ 35°C |
| Potenciálmentes érintkező névleges kimeneti terhelés | 230V AC / 0,5A (AC1) * 24V DC / 0,5A (DC1) ** | - |
| Mérési hiba | ± 0,5 | ± 0,5 |
| Működési frekvencia | - | 868MHz |

| | EU-MW-3 |
|--|--|
| Tápfeszültség | 230V ± 10% / 50Hz |
| Működési hőmérséklet | 5°C ÷ 50°C |
| Maximális energiafogyasztás | <1W |
| Potenciálmentes érintkező névleges kimeneti terhelés | 230V AC / 0,5A (AC1) * 24V DC / 0,5A (DC1) ** |
| Működési frekvencia | 868MHz |
| Max. átviteli teljesítmény | 25mW |

*AC1 terhelési kategória: egyfázisú, rezisztív vagy enyhén induktív váltakozó áramú terhelés

**DC1 terhelési kategória: egyenáramú, rezisztív vagy enyhén induktív terhelés

TECH TECH CONTROLLERS

EU megfelelési nyilatkozat

Ezennel kizárólagos felelősségünkre kijelentjük, hogy a TECH STEROWNIKI II Sp. z o.o. által gyártott, amelyek székhelye a Wieprz Biała Droga 31, 34-122 Wieprz, megfelelnek: **EU-T-4.1N**

Az Európai Parlament és a Tanács 2014. február 26-i 2014/35 / EU irányelve a bizonyos feszültséghatárokon belüli használatra tervezett elektromos berendezések forgalomba hozatalára vonatkozó tagállami jogszabályok összehangolásáról (EU Journal törvény 96., 2014.3.29., 357. o.), Az Európai Parlament és a Tanács 2014. február 26-i 2014/30 / EU irányelve az elektromágneses összeférhetőségre vonatkozó tagállami jogszabályok összehangolásáról (EU Journal of Laws L 96, 2014.3.29., 79. o.), 2009/125 / EK irányelv az energiával kapcsolatos termékek környezetbarát tervezésére vonatkozó követelmények megállapításának keretrendszeréről, a Gazdasági Minisztérium 2013. május 8-i rendelete az egyes veszélyes anyagok elektromos és elektronikus berendezésekben történő felhasználásának korlátozásával kapcsolatos alapvető követelményekről, a 2011/65 / EU RoHS irányelv végrehajtási rendelkezései.

A megfelelés értékeléséhez harmonizált szabványokat használtak:

PN-EN 60730-2-9: 2011, PN-EN 60730-1: 2016-10, EN IEC 63000:2018 RoHS.

UE megfelelési nyilatkozat

Ezennel kizárólagos felelősségünkre kijelentjük, hogy a Wieprz Biała Droga 31, 34-122 Wieprz székhelyű TECH STEROWNIKI II Sp. z o.o. által gyártott **EU-T-4.2N** vezérlő megfelel az alábbiaknak: Az Európai Parlament és a Tanács **2014/53/EU** irányelve (2014. április 16.) a rádió berendezések forgalmazására vonatkozó tagállami jogszabályok harmonizációjáról, a **2009/125/EC** irányelv (2014. február 26.) az energiára kapcsolatos környezetbarát tervezésére vonatkozó követelmények kereteinek megállapításáról, valamint a Vállalkozási és Technológiai Minisztérium 2019. június 24-i rendeletének módosítása az egyes veszélyes anyagok elektromos és elektronikus berendezésekben történő felhasználásának korlátozásával kapcsolatos alapvető követelményekről, az Európai Parlament és a Tanács EU) 2017/2102 irányelve (2017. november 15.) az egyes veszélyes anyagok elektromos és elektronikus berendezésekben való alkalmazásának korlátozásáról szóló 2011/65/EU irányelv módosításáról (HL L 305., 2017.11.21., 8. o.).

A megfelelés értékeléséhez harmonizált szabványokat használtak:

PN-EN IEC 60730-2-9 :2019-06 art. 3.1a bekezdés A használat biztonsága

PN-EN 62479:2011 art. 3.1 a bekezdés A használat biztonsága

ETSI EN 301 489-1 V2.2.3 (2019-11) art.3.1b bekezdés Elektromágneses összeférhetőség

ETSI EN 301 489-3 V2.1.1:2019-03 art.3.1b bekezdés Elektromágneses összeférhetőség

ETSI EN 300 220-2 V3.2.1 (2018-06) art.3.2 bekezdés A rádióspektrum hatékony és koherens használata

ETSI EN 300 220-1 V3.1.1 (2017-02) art.3.2 bekezdés A rádióspektrum hatékony és koherens használata

EN IEC 63000:2018 RoHS.

Wieprz, 22.08.2023

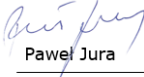
Paweł Jura

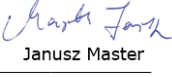
Janusz Master

Prezisi firmy

TECH TECH CONTROLLERS

Központi iroda:

ul. Biała Droga 31, 34-122 Wieprz

Szerviz:

+36-300-919-818, +36-30-321-70-88
szerviz@tech-controllers.com

Hétfő - Péntek

7:00 - 16:00

Szombat

9:00 - 12:00

www.tech-controllers.hu