



9:00 - 12:00

Szombat

7:00 - 16:00

Hétfő - Péntek

szerviz@tech-controllers.com

+36-300-919-818, +36-30-321-70-88

Szerviz:

ul. Biała Droga 31, 34-122 Wieprz

Központi iroda:

HU

HASZNÁLATI UTASÍTÁS
EU-G-XTECH
CONTROLLERSTECH
CONTROLLERS

JÓTÁLLÁSI JEGY

A TECH STEROWNIKI II Sp. z o.o. cég garantálja az eszköz megfelelő működését az értékesítés időpontjától számított 24 hónapig. A gyártó vállalja az eszköz ingyenes javítását, amennyiben a hiba a gyártó hibájából következett be. Meghibásodás esetén a készüléket a gyártóhoz kell visszajuttatni. Panasz esetén amennyiben a felek nem tudnak megegyezni, a fennmaradó kérdésekben a Polgári Törvénykönyv utasításai az irányadók.

VIGYÁZAT! A HŐMÉRSÉKLET ÉRZÉKELŐT SEMMILYEN FOLYADÉKBA (OLAJ STB.) NEM SZABAD BELEMERÍTENI. AZ UGYANIS A VEZÉRLŐ KÁROSODÁSÁT ÉS A JÓTÁLLÁS ELVESZTÉSÉT OKOZHATJA! AZ VEZÉRLŐ KÖRNYEZETÉNEK ELFOGADHATÓ RELATÍV PÁRATARTALMA 5+85% RP. PÁRALECSAPÓDÁS NÉLKÜL.

A KÉSZÜLÉK GYERMEK KEZÉBE NEM KERÜLHET.

A használati utasításban ismertetett, a vezérlő paramétereinek beállításával és szabályozásával kapcsolatos tevékenységekre, valamint a normál működés során elhasználódó alkatrészekre, például a biztosítékokra nem vonatkoznak a garanciális javítások. A jótállás nem terjed ki a nem rendeltetésszerű működésből vagy a felhasználó hibájából eredő károkra, mechanikai sérülésekre vagy tűz, áradás, légköri kiszűlések, túlfeszültség vagy rövidzárlat következtében keletkezett károkra. A jogosulatlan szerviz beavatkozása, a szándékos javítások, átalakítások és a konstrukciós változtatások a garancia elvesztését okozzák. A TECH vezérlők védőpecséttel rendelkeznek. A pecsét eltávolítása, sérülése a garancia elvesztését vonja maga után.

Az indokolatlan szervizelés költségeit kizárólag a vevőt terhelik. Az indokolatlan szervizelés olyan hibaelhárítás eseteire vonatkozik, amikor nem a gyártó hibájából eredő károk elhárítására kerül sor, valamint a szerviz által az eszköz hibafeltárását követően indokolatlannak tartott szerelés (pl. a berendezés megrongálódása az ügyfél hibájából következett be vagy nem garanciális), valamint ha az eszközhiba az eszközön kívül eső okokból következett be.

A jelen Jótállásból eredő jogok érvényesítése érdekében a felhasználó köteles saját költségére és kockázatára a készüléket egy helyesen kitöltött jótállási jeggyel (amely tartalmazza - az értékesítés időpontját, az eladó aláírását és a hiba leírását) és értékesítési bizonylattal (nyugta, áfás számla stb.) együtt eljuttatni a gyártóhoz. A jótállási jegy megléte az ingyenes javítás feltétele. A panasz orvoslásának ideje 14 nap.

Ha a jótállási jegy elveszik vagy megrongálódik, a gyártó nem állít ki másolatot.

.....
Eladó bélyegzője.....
az értékesítés időpontja

BIZTONSÁG

Az eszköz első használata előtt a felhasználónak alaposan el kell olvasnia a következő szabályokat. A használati utasításban lévő szabályok be nem tartása személyi sérüléshez, vagy a vezérlő meghibásodáshoz vezethet.

A használati utasítást a tovább hivatkozás céljából biztonságos helyen kell tárolni. A balesetek és meghibásodások elkerülése érdekében biztosítani kell, hogy minden személy, aki az eszközt használja, megismerje működésének módját, beleértve a vezérlő biztonsági funkcióit. Ha az eszközt eladják, vagy áthelyezik, biztosítsa, hogy a használati utasítást az eszközzel együtt átadják, hogy minden lehetséges felhasználó hozzáférhessen az eszközzel kapcsolatos alapvető információkhoz.

A gyártó nem vállal felelősséget semmilyen, hanyagságból eredő sérülésért vagy meghibásodásért. Ezért a felhasználóknak életük és tulajdonuk megóvása érdekében kötelező megtenniük az ebben az utasításban felsorolt szükséges biztonsági intézkedéseket.

FIGYELEM

- A telepítést megfelelő szakképzéssel rendelkező személynek kell végeznie.
- A készüléket nem használhatják gyermekek.
- Az készüléket rendeltetésének nem megfelelően tilos használni.

Kiemelt feladatunk a környezet védelme. Az elektronikus eszközök gyártása megköveteli a használt elektronikus alkatrészek és eszközök környezetbarát ártalmatlanításának biztosítását. Ezért bekerültünk a Környezetvédelmi Ellenőrzés által vezetett nyilvántartásba. A terméken az áthúzott kuka szimbóluma azt jelenti, hogy a terméket nem szabad a háztartási hulladékgyűjtőbe helyezni. A hulladék újrahasznosítása elősegíti a környezet védelmét. A felhasználó köteles azt átadni.



EU-MEGFELELŐSÉGI NYILATKOZAT

Ezennel kizárólagos felelősségünkre kijelentjük, hogy a Wieprz Biała Droga 31, 34-122 Wieprz székhelyű TECH STEROWNIKI II Sp. z o.o. által gyártott **EU-G-X** vezérlő megfelel az alábbiaknak: Az Európai Parlament és a Tanács 2014/53/EU irányelve (2014. április 16.) a rádió berendezések forgalmazására vonatkozó tagállami jogszabályok harmonizációjáról, a 2009/125/EC irányelv (2014. február 26.) az energiára kapcsolatos környezetbarát tervezésére vonatkozó követelmények kereteinek megállapításáról, valamint a Vállalkozási és Technológiai Minisztérium 2019. június 24-i rendeletének módosítása az egyes veszélyes anyagok elektromos és elektronikus berendezésekben történő felhasználásának korlátozásával kapcsolatos alapvető követelményekről, az Európai Parlament és a Tanács EU) 2017/2102 irányelve (2017. november 15.) az egyes veszélyes anyagok elektromos és elektronikus berendezésekben való alkalmazásának korlátozásáról szóló 2011/65/EU irányelv módosításáról (HL L 305., 2017.11.21., 8. o.). A megfelelésért értékeléséhez harmonizált szabványokat használtunk: PN-EN IEC 60730-2-9 :2019-06 art. 3.1a bekezdés A használat biztonsága PN-EN 62479:2011 art. 3.1 a bekezdés A használat biztonsága ETSI EN 301 489-1 V2.2.3 (2019-11) art.3.1b bekezdés Elektromágneses összeférhetőség ETSI EN 301 489-3 V2.1.1:2019-03 art.3.1b bekezdés Elektromágneses összeférhetőség ETSI EN 300 220-2 V3.2.1 (2018-06) art.3.2 bekezdés A rádióspektrum hatékony és koherens használata ETSI EN 300 220-1 V3.1.1 (2017-02) art.3.2 bekezdés A rádióspektrum hatékony és koherens használata EN IEC 63000:2018 RoHS.

Paweł Jura *Janusz Master*
Prezisi firmy

Wieprz, 11.05.2023

Prezisi firmy

MŰSZAKI ADATOK

Tápfeszültség	2xAA 1.5V elemek
Üzemelés frekvencia	868MHz
Záró gyűrű	M30x1,5

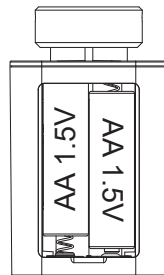

A képek és diagramok csak illusztrációk. A gyártó fenntartja a jogot, hogy néhány akasztást bevezessen.

LEÍRÁS

Az EU-G-X készülék egy modern, vezeték nélküli termosztatikus radiátorszelepre szerelhető mozgató egység. Lehetővé teszi a kényelmes és hatékony hőmérséklet szabályozás az épületen belüli egyes fűtési zónákban. Az készülék optimális hőkomfortot, és jelentős energiamegtakarítást tesz lehetővé. A készülék kompatibilis többek között a vezeték nélküli vezérlőkkel és kiegészítőkkel.

MŰKÖDÉSI ALAPELV

Az aktuátor néhány percenként adatokat küld a vezérlőnek. Ezen adatok alapján a vezérlő beállítja az aktuátor megfelelő helyzetét.

Lehetőség van manuálisan irányítani a kommunikációt. Ehhez tartsa lenyomva a kommunikációs gombot a LED 2. felvillanásáig. A következő 2 villogás sikeres kommunikációt, míg 1 villanás kommunikációs hibát jelez.

A sikeres kommunikációs folyamat után az aktuátor adatokat küld a vezérlőnek, amelyben tájékoztatja, a manuális kommunikációról. A kommunikáció manuális megszerítésének eredményeként a vezérlőn egy képernyő jelenik meg, amely információkat tartalmaz, hogy az aktuátor melyik zónában van regisztrálva, valamint további diagnosztikai információkat.

MEGJEGYZÉS
Minden elemcsere után állítsa alaphelyzetbe az aktuátort a kommunikációs gomb 3 másodpercig tartó nyomva tartásával (a visszaállítás nem törli az aktuátor regisztrációját a fővezérlőről).

KALIBRÁCIÓ

Az aktuátor kalibrálása a készülék üzembe helyezése előtt, valamint működése közben ciklikusan történik.

A kezdeti kalibrálási folyamat:

1. A kezdeti kalibrálási folyamat elvégzéséhez vegye ki az elemeket, nyomja meg többször a kommunikációs gombot, majd helyezze vissza az elemeket.
2. **Csavarzat visszahúzása** - az akkumulátor behelyezése után a csavar amennyire csak lehetséges visszahúzódik, és az aktuátor felveszi a szerelési helyzetet.
3. **Beépítési helyzet** - a hajtómű ebben a helyzetben marad kb. 30 percet, hogy a felhasználónak lehetősége legyen regisztrálni és felszerelni az aktuátort a fűtőtestre. A LED 3 felvillanásáig lenyomva tartva a gombot a beszerelési pozíció törlődik és a kalibrálás folytatódik.
4. **Maximális löket** - az aktuátor kitalja a csavart, amíg ellenállásba nem ütközik a szelepen. Az ellenállás a beállított küszöbérték fölé emelkedő áramerősségként érzékelhető. A maximális meghosszabbítás után a szelepmozgató rögzíti a szeleplőket és csökkenti azt a beállított határértékekkel, hogy működés közben soha ne helyezze túl közel a csavart a minimális vagy a maximális mozgáshoz. Az elmentett löket alapján a vezérlőtől küldött szelepnitítás százalékát a megfelelő pozícióba konvertálja.

A LED 2-szer felvillan - a kalibrálási folyamat megtörtént helyesen.

Működés közben az aktuátor fokozatosan kalibrálódik, ezért ez a készülék fel van szerelve ciklikus kalibrációs funkcióval, amely 200 mászszakonként ismétlődik.

ÚJRAKALIBRÁCIÓ

Lehetőség van az újrakalibrálás kézi indítására. Ehhez tartsa lenyomva a kommunikációs gombot a LED 3 felvillanásáig. A kalibrálás során az aktuátor nem áll meg a beépítési helyzetben – ezért a szelepmozgatót a radiátorszelepre kell felszerelni.

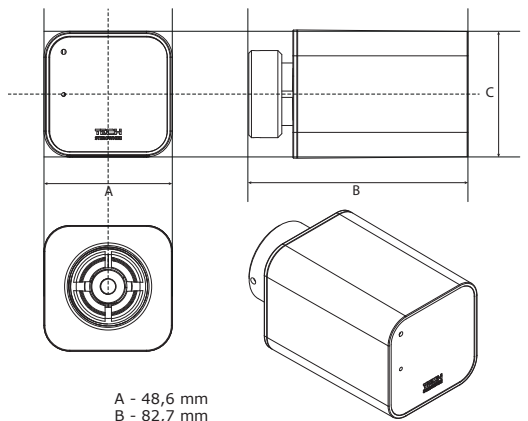

A - 48,6 mm
B - 82,7 mm
C - 47,6 mm

TELEPÍTÉS

Az aktuátor bármilyen szeleppel felszerelhető. Ha Danfoss szeleppel szerelték fel, használja a megfelelő adaptert az alábbi ábra szerint.

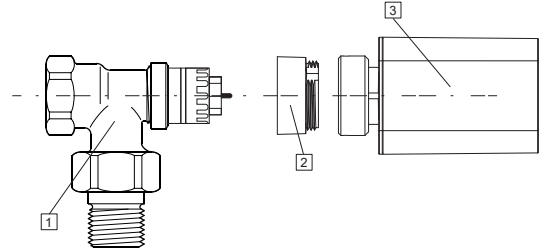

1. Danfoss RA-N vagy RTD-N szelep
2. Danfoss RA-N vagy RTD-N adapter
3. EU-G-X aktuátor

REGISZTRÁCIÓ

Az aktuátor egy adott zónában történő regisztrálásához válassza ki a fő vezérlőben történő regisztráció opciót (lásd a használati útmutatóját), majd nyomja meg röviden a kommunikációs gombot.

A gomb elengedése után figyelje meg a visszajelző LED-et:
- **a LED 2-szer felvillan** - a regisztrációs folyamat megtörtént helyesen.
- **a LED folyamatosan világít 2 másodpercig** - regisztrációs hiba - a műveletet meg kell ismételni.

MEGJEGYZÉS
A regisztráció szerelési helyzetben lehetséges a szelep beszerelése előtt vagy a szelepmozgató kalibrálása után.

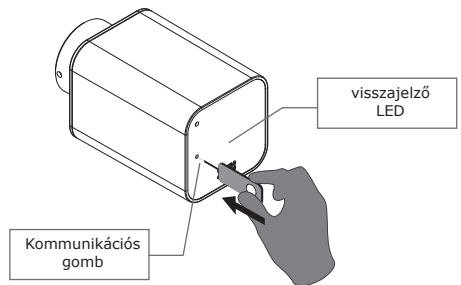

A regisztrációhoz használja a készletben található eszközt.

RISZTÁSOK

Az EU-G-X szelepmozgató működési hibái a fő vezérlőn jelennek meg.

Hiba	Leírás	Lehetséges ok
#1	Kalibrálási hiba 1 A csavar visszahúzása beépítési helyzetbe túl sokáig tartott.	<ul style="list-style-type: none">• Reteszelt/sérült működtető dugattyú. Ellenőrizze az összeszerelést, és kalibrálja újra az indítószervezetet.
#2	Kalibrálási hiba 2 A csavar maximálisan megnyúlt, mivel a kihúzás során nem ütközött ellenállásba.	<ul style="list-style-type: none">• a szelepmozgató nincs megfelelően felcsavarva a szelepre• a szelepmozgató nincs teljesen ráhúzva a szelepre• a szelepmozgató túlzott mozgása, vagy nem szabványos szelep találkozott• motorterhelés mérési hiba lépett fel Ellenőrizze a szerelvényt és kalibrálja újra a hajtóművet.
#3	Kalibrálási hiba 3 A csavar hosszabbítása túl rövid. A csavar túl korán ütközött ellenállásba a kalibrációs folyamat során.	<ul style="list-style-type: none">• a szelep mozgása túl kicsi, vagy nem szabványos szelep találkozott• motorterhelés mérési hiba• a motorterhelés mérése pontatlan az alacsony akkumulátortöltés miatt. Ellenőrizze a szerelvényt és kalibrálja újra a hajtóművet.
#4	Működtető visszacsatolás kommunikációs hiba. Az utolsó x percben az aktuátor nem kapott adatot csomag vezeték nélküli kommunikáción keresztül. Miután ez a hiba kivált, az aktuátor 0%-os nyitásra állítja magát. A hiba az adatcsomag beérkezése után törölődik.	<ul style="list-style-type: none">• Master vezérlő nem elérhető• gyenge jel vagy nincs jel a master vezérlőtől• hibás az RC modul a hajtóműben
#5	Lemerült elem Az aktuátor érzékeli az elemcserét a feszültség emelkedése után, és elindítja a kalibrálást	<ul style="list-style-type: none">• az elem lemerült
#6	-	-
#7	A működtető blokkolva	<ul style="list-style-type: none">• a szelep nyitásának megváltoztatása közben túlzott terhelés történt. Kalibrálja újra az aktuátort.